

Statytojas	Širvintų rajono savivaldybė
Užsakovas	Širvintų rajono savivaldybės administracija
Statinio projekto Nr.	CPO318135
Statinio adresas	Musninkų g., Širvintos
Statinio pavadinimas (tipas)	01 - Susisiekimo komunikacijos: gatvė (D kat.) 02 - Inžineriniai tinklai: paviršinių nuotekų tinklai
Statybos rūšis	01- statinio nauja statyba 02 - statinio nauja statyba
Statinio kategorija (esama katagerija)	01 - neypatingasis statinys 02 - neypatingasis statinys
Statinio projekto etapas	Techninis darbo projektas
Bylos laida	0

Susisiekimo komunikacijų paskirties statinio -  
Musninkų g. Širvintų mieste kapitalinio remonto projektas

PASIRENGIMO STATYBAI IR STATYBOS DARBŲ ORGANIZAVIMO DALIS

CPO318135/2024-TDP-SO

Pareigos	Parašas	Vardas ir pavardė	Kvalifikaciją patvirtinančio dokumento Nr., išdavimo data
Direktorius		Marius Račkauskas	-----
Projekto vadovas		Tadas Jančiauskas	34707
Projekto dalies vadovas		Tadas Jančiauskas	37471

## BYLOS SUDĖTIES ŽINIARAŠTIS

Eil. Nr.	Bylos žymuo	Laida	Statinio projekto dalies pavadinimas	Pastabos
1.	SO	0	PASIRENGIMO STATYBAI IR STATYBOS DARBŲ ORGANIZAVIMO DALIS	

## TEKSTINIŲ DOKUMENTŲ ŽINIARAŠTIS

Dokumento žymuo	Lapų sk.	Dokumento pavadinimas	Pastabos
CPO318135/2024-TDP-SO-BŽ	1	Bylos sudėties žiniaraštis	
CPO318135/2024-TDP-SO-AR	14	Aiškinamasis raštas	

## BRĖŽINIŲ ŽINIARAŠTIS

Brėžinio žymuo	Lapo Nr.	Brėžinio pavadinimas	Pastabos
CPO318135/2024-TDP-SO-01	1	Statybvietės planas, M 1:500	

0	2025-01			
Laida	Išleidimo data	Laidos statusas. Keitimo priežastis		
Projektuotojas	Kvalifikaciją patvirtinančio dokumento Nr.	Pareigos	Vardas, pavardė	Parašas
UAB „Jandas“	37471	SPDV	Tadas Jančiauskas	

TURINYS

2.	<b>BENDROJI DALIS</b> .....	2
3.	<b>PASIRENGIMO STATYBAI IR STATYBOS DARBŲ ORGANIZAVIMAS</b> .....	3
4.	<b>STATYBINĖS MEDŽIAGOS, SANDĖLIAVIMAS IR STROPAVIMO SCHEMAS</b> .....	7
5.	<b>STATYBINIŲ ŠIUKŠLIŲ SANDĖLIAVIMAS, GABENIMAS IR DOKUMENTACIJOS TVARKYMAS</b> .....	7
6.	<b>REIKALAVIMAI STATYBOS PRODUKTAMS IR DARBAMS</b> .....	9
7.	<b>PAGRINDINIAI DARBO SAUGOS REIKALAVIMAI</b> .....	10
8.	<b>STATYBAI REIKALINGI RESURSAI</b> .....	13
9.	<b>STATYBOS TRUKMĖ</b> .....	14
10.	<b>PAPILDOMO ŽEMĖS SKLYPO STATYBOS PRODUKTAMS IR KONSTRUKCIJOMS SANDĖLIUOTI, STATYBINIAMS ĮRENGINIAMS IR MECHANIZMAMS ĮRENGTI, LAIKINIEMS KELIAMS IR INŽINERINIAMS TINKLAMS NUTIESTI GALIMYBĖS IR SĄLYGOS</b> .....	14
11.	<b>PRIVALOMOSIOS PASTABOS DĖL STATYBOS DARBŲ TECHNOLOGIJOS PROJEKTO RENGIMO. NUORODA DĖL SPECIFINIŲ STATYBOS DARBŲ TECHNOLOGIJOS PROJEKTO EKSPERTIZĖS REIKALINGUMO</b> .....	14
12.	<b>PRIVALOMOSIOS PASTABOS DĖL DARBŲ SAUGOMOJE TERITORIJOJE</b> .....	15

## 2. BENDROJI DALIS

Nuotekų šalinimo tinklų statybos projekto pasirengimo statybai ir statybos darbų organizavimo dalis parengta vadovaujantis šiais dokumentais:

- Lietuvos Respublikos Statybos įstatymas;
- STR 1.01.03:2017 „Statinių klasifikavimas“;
- STR 1.04.04:2017 „Statinio projektavimas, projekto ekspertizė“;
- STR 1.05.01:2017 „Statybą leidžiantys dokumentai. Statybos užbaigimas. Statybos sustabdymas. Savavališkos statybos padarinių šalinimas. Statybos pagal neteisėtai išduotą statybą leidžiantį dokumentą padarinių šalinimas“;
- STR 1.06.01:2016 „Statybos darbai. Statinio statybos priežiūra“;
- Gaisrinės saugos pagrindiniai reikalavimai;
- Aplinkos apsaugos reikalavimų transporto priemonių techninei priežiūrai ir remontui aprašas;
- Darbuotojų saugos ir sveikatos įstatymas.
- Bendrieji statybos darbų statybvietėje saugos, sveikatos bei higienos reikalavimai ir sąlygos.
- Vykdam darbus privaloma vadovautis šiais dokumentais.
- Bendrosios gaisrinės saugos taisyklė;
- Saugos ir sveikatos taisyklės statyboje;
- Darboviečių įrengimo statybvietėse nuostatai;
- Darbuotojų aprūpinimo asmeninėmis apsauginėmis priemonėmis nuostatai;
- Saugos taisyklės eksploatuojant elektros įrenginius;
- Kėlimo kranų naudojimo taisyklės;
- Techninis reglamentas „Mašinų sauga“;
- Darbuotojų saugos ir sveikatos reikalavimai tvarkant krovinius rankomis;
- Atliekų tvarkymo taisyklės;
- Statybinių atliekų tvarkymo taisyklės;
- Želdinių apsaugos, vykdam statybos darbus, taisyklės;
- Lietuvos Respublikos darbo kodeksas;
- Darbo su asbestu nuostatai;
- Kompetencijos reikalavimų įmonėms, vykdančioms statinių, turinčių konstrukcijose asbesto, griovimo, jų konstrukcijų ar asbesto šalinimo darbus, aprašas;
- Saugos taisyklės eksploatuojant elektros įrenginius;
- Elektros įrenginių įrengimo bendrosios taisyklės;
- Elektros tinklų naudojimo taisyklės;
- Elektros tinklų apsaugos taisyklės;
- Kvalifikacinių reikalavimų darbuotojų saugos ir sveikatos specialistams aprašas;
- Mokymo ir atestavimo darbuotojų saugos ir sveikatos klausimais bendrieji nuostatai;
- Projekto brėžiniai.

Statinio naudojimo paskirtis –nuotekų šalinimo tinklai. Statinio kategorija - neypatingasis.

Statybos darbų zonoje yra elektros, vandentiekio, nuotekų, elektroninių ryšių, šilumos tinklai. Vykdam darbus esamų komunikacijų apsaugos zonose, prieš darbų pradžią būtina iškviesti, tas komunikacijas eksploatuojančių organizacijų atstovus. Vykdam statybos darbus privaloma stebėti ar nėra poveikio teritorijoje esantiems pastatams ir statiniams.

Vykdyti statybos darbus turi teisę tik atestuotos tiems darbams įmonės ir darbams vadovauti atitinkamos kvalifikacijos statybos vadovas.

Projekte numatyta atlikti šiuos darbus: lietaus nuotekų šalinimo tinklus ir dangų atstatymas po lietaus nuotekų tinklų įrengimo.

Darbai bus vykdomi funkcionuojant šalia esantiems statiniams bei teritorijoms. Privaloma kiekviena darbo diena stebėti šalia esamus pastatus, ar statybos neįtakoja jų stabilumui, ar neatsirado nepageidaujama deformacijų. Pastebėjus nors menkiausius požymius imtis atitinkamų priemonių, kad išvengti griūčių ar kitų nelaimių.

Dėl šių aplinkybių darbų eigoje būtina ypatingą dėmesį skirti darbo saugos reikalavimams, darbų eiliškumui bei jų kokybei.

Statybos darbai turi būti vykdomi taip, kad trečiųjų asmenų interesai nebūtų pažeisti, pagal Lietuvos Respublikos statybos įstatymo 6 str. 4 dalies reikalavimus.

### 3. PASIRENGIMO STATYBAI IR STATYBOS DARBŲ ORGANIZAVIMAS

Iki statybos darbų pradžios turi būti parengta ir atitinkamai suderinta reikiamos apimties projektinė dokumentacija, gautas statybos leidimas ir techninio prižiūrėtojo spaudu bei parašu patvirtini brėžiniai ir techninės specifikacijos.

Iki pagrindinių darbų pradžios būtina atlikti šiuos paruošiamuosius darbus:

- Kai statybvietėje numatomas darbas trunka ilgiau nei 30 darbo dienų ir tuo pačiu metu dirba ne mažiau nei 20 darbuotojų, prieš įrengiant statybvietę statytojas arba rangovas turi parengti darbuotojų saugos ir sveikatos planą ir ne vėliau kaip prieš 10 kalendorinių dienų iki darbų pradžios privalo išsiųsti Valstybinės darbo inspekcijos inspektavimo (teritoriniam) skyriui pranešimą;
- Prieš pradėdant darbus būtų nustatytos ir patikrintos žemėje esančios komunikacijos ir kad jos būtų reikiamai apsaugotos ir aiškiai pažymėtos;
- Atliekant statybos darbus, kai veikia labai pavojingi rizikos veiksniai, Rangovas tiems darbams būtinai parengia technologijos projektą ar technologines korteles. Jei tokio pobūdžio yra tik dalis darbų, technologinės kortelės rengiamos tik tai darbų daliai;
- Privaloma paskirti statinio statybos saugos ir sveikatos darbe koordinatorių (dirbant daugiau nei vienas rangovas);
- Paruošti laikinas sandėliavimo vietas. Norint sandėliuoti statybines medžiagas kitiems savininkams priklausiančioje žemėje Rangovas privalo gauti raštišką sutikimą;
- Įrengti laikinas buitines patalpas netoli statybvietės teritorijos;
- Įforminti normatyviniuose statybos techniniuose dokumentuose nurodytus statinio statybos dokumentus, statybos eigoje juos pildyti, saugoti ir perduoti statytojui (užsakovui) (jei šie dokumentai prarandami, rangovas turi juos atkurti savo lėšomis);
- Iškabinti įspėjamuosius ir draudžiamuosius ženklus;
- Reikalui esant privaloma laikinai sustiprinti gyventojų tvoras ir statinius kad nebūtų įtakojama jų stabilumui.

Vykdam darbus prie inžinerinių tinklų ar jų apsaugos zonose būtina iškviešti tuos tinklus eksploatuojančios įmonės atstovą. Darbai prie inžinerinių tinklų vykdomi rankiniu būdu. Sandėliuoti statybines medžiagas ant inžinerinių tinklų draudžiama. Rangovas turi įvertinti ir nepažeisti esamų komunikacijų, kurios pateiktos projekto brėžiniuose. Susidūrus su planuose nepažymėtais inžineriniais tinklais būtina kreiptis į įmones, kurioms šie tinklai priklauso.

Projekte numatyti darbai vykdomi tokia tvarka:

1. Statybos darbų metu Rangovas privalo užtikrinti, kad nebūtų uždaryti privažiavimai ar priėjimai prie pastatų ir informuoti apie inžinerinių tinklų laikiną atjungimą. Išardomos projekte numatytos dangos, nukasamas augalinis žemės sluoksnis ir susandėliuojamas arba išvežamas į kitus Rangovo objektus ar Statytojo nurodytus sklypus (apželdinimui panaudojant tą patį gruntą ir trūkstantį kiekį papildomai atsivežant). Kasamos tranšėjos, įrengiami lietaus nuotekų tinklai.
2. Esant poreikiui pažeminamas gruntinis vanduo. Iškasama duobė vandens subėgimui. Duobėje įdedamas vandens siurblys nuleidžiantis vandenį į griovelius, grioveliuose sumontuojamas gofruotas vamzdis, kuris nuveda vandenį už statybos ribų į griovį ar lietaus kanalizacijos tinklus. Gruntinio vandens pažeminimą pasirenka Rangovas pagal pateiktus pasiūlymus arba savo priimtais metodais, svarbu kad būtų nepažeisti pagrindiniai darbų saugos reikalavimai ir įvykdytas vandens lygio pažeminimas. Įrengti laikiną vandens nuleidimą ir iš anksto nusausinti plotą (paviršinio vandens nuleidimas ir gruntinio vandens lygio sumažinimas) būtina laikantis statybos darbų eiliškumo. Plotuose, parengtuose žemės darbams, neturi kauptis vanduo. Esant sausam gruntui ir dideliame dulkių kiekiui gruntą privaloma laistyti vandeniu. Nukasamas esamas gruntas iki projekcinio paviršiaus aukščio, ten, kur reikia užpilamas iki projekcinio paviršiaus aukščio.
3. Baigus visus išorės apdailos ir žemės darbus sutvarkomas sklypas (išvežamos statybinės atliekos ir t. t.) atstatomos pažeistos dangos į pradinę padėtį.

Medžiagos, dirbiniai, gaminiai bei įrenginiai turi atitikti Lietuvos Respublikoje galiojančių normatyvinių dokumentų reikalavimus, turėti atitikties sertifikatus arba atitikties deklaracijos ir atitikti techninėse specifikacijose nurodytiems reikalavimams.

Sandėliuoti gruntą ir medžiagas virš esamų veikiančių inžinerinių tinklų draudžiama. Prie esamų inžinerinių tinklų žemės darbai vykdomi rankiniu būdu. Tranšėjose ir daubose pasirodžius paviršiniam arba gruntiniam vandeniui, jis turi būti nedelsiant pašalintas, panaudojant siurblius, ir nuvestas į esamą veikiančią lietaus nuotekų liniją.

Vykdam kasimo darbus šalia požeminių įrenginių, pamatų, šulinių, kanalų, komunikacijų ir kelių, juos reikia sutvirtinti atitinkamomis palaikančiosiomis laikinosiomis konstrukcijomis arba įrengti klojinius (įtvarus). Tuo

atveju, kai Rangovas, atlikdamas požeminius darbus, susiduria su projekto brėžiniuose nenurodytais įrenginiais arba komunikacijomis, jis privalo nedelsiant informuoti statybos techninę priežiūrą dėl minėtų įrenginių dispozicijos ir jų nurodytais būdais apsaugoti, išlaikyti arba pašalinti minėtus įrenginius arba komunikacijas. Tik tada leidžiama tęsti darbus toje zonoje.

Vykdamas statybos darbus neturi būti nutraukiamas vandens, elektros, dujų tiekimas ir nuotekų surinkimas vartotojams, kurie minėtas paslaugas gavo iki darbų vykdymo pradžios. Jeigu to padaryti visiškai neįmanoma – apie paslaugų nutrūkimo laiką, trukmę ir būtinybę turi būti informuota savivaldybės administracija ir vartotojai. Esant būtinybei Rangovas kartu su savivaldybe turi spręsti vartotojų (pirmiausia gyventojų) aprūpinimo elektra, vandeniu, nuotekų šalinimo ar surinkimo problemą statybos metu.

Vykdamas darbus Rangovas turės užtikrinti saugų eismą viso projekto metu ir derinti eismo nutraukimo galimybes su kelių policijos pareigūnais. Rangovas turės naudoti kelių ženklavimą nurodantį, kad vyksta statybos darbai kelio zonoje. Ženklavimas turi atitikti Lietuvos respublikoje galiojančius reikalavimus kelio ženklams ir jų reikšmėms.

Projektuojamų tinklų bei įrenginių statybos darbai bus vykdomi užstatytoje teritorijoje, esamoje gatvėse, šalia esamų gyvenamųjų namų, bei kitų statinių. Esama situacija labai komplikuoja darbų vykdymą, todėl reikia ypatingą dėmesį skirti darbų saugai, darbų eiliškumui ir kokybei.

Dirbant gatvėje (kelio juostoje) turi būti užtikrintas saugus eismas. Darbo vietos gatvėse turi būti aptvertos pagal "Automobilių kelių darbo vietų aptvėrimo ir eismo reguliavimo taisyklės T DVAER 12", paženklintos kelio ženklais, o darbuotojai, dirbantys gatvėje, turi dėvėti signalines (oranžines) liemenes su atšvaitais. Darbo zonų aptvėrimui turi būti naudojami atitveriamieji ir nukreipiamieji įtaisai.

Atitveriamieji įtaisai yra aptvėrimo barjerai (AB), nukreipiamosios gairės (NG) arba įspėjamosios gairės, nukreipiamieji kūgiai (NK), kilnojami atitvėrimo skydai. Įtaisų išdėstymui ir savybėms galioja taisyklių T DVAER 12 nurodymai. Atitveriamieji įtaisai (kartu su raudonais arba geltonais signaliniais žibintais (SŽ) tarnauja įspėti prieš darbo vietas, darbo vietoms atitverti, optiniu būdu eismui orientuoti ir eismui reguliuoti darbo vietose. Išdėstant atitveriamuosius įtaisus rekomenduojama įvertinti tai, kad jie būtų gerai matomi ir stabilūs. Atitveriamiesiems įtaisams ženklinti reikia naudoti plėveles ne žemesnės kaip RA1 klasės (A struktūros) pagal aprašo TRA VŽ reikalavimus).

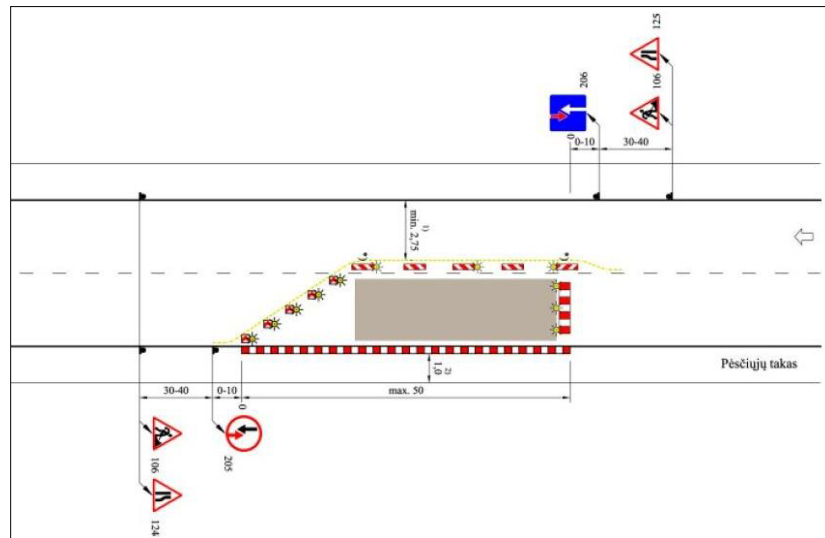

Principinė eismo organizavimo schema

Žmonėms nusileisti į darbo duobę įrengiamos lipynės arba kopėčios. Iškasus gruntą iki numatyto gylio rankiniu būdu yra išlyginamas tranšėjos dugnas ir sutankinamas vibro plūktuvu arba vibro plokšte. Įrengiami vandens surinkimo grioveliai ir pastatomas siurblys jiems išsiurbti. Išpumpuotas vanduo nuvedamas kaip galima toliau nuo darbo zonos į melioracijos griovius. Vietose, kur aukštas gruntinio vandens lygis jis yra žeminamas adatinių filtrų pagalba.

Vietose, kur kasama tranšėja kertasi su esamomis komunikacijomis, būtina užtikrinti šių komunikacijų išsaugojimą. Todėl ant tranšėjos viršaus yra montuojama metalinė sija, kuri turi remtis į tranšėjos kraštus 1 m iš abiejų pusių. Esamos komunikacijos apgaubiamos apkaba arba apsauginiu vamzdžiu ir viela pririšamos prie įrengto skersinio. Tranšėjos dugnas yra lyginamas rankiniu būdu.

Rangovas turi įvertinti ir nepažeisti esamų komunikacijų, kurios pateiktos bendrosios dalies brėžiniuose „Inžinerinių tinklų planas“. Susidūrus su planuose nepažymėtais inžineriniais tinklais būtina kreiptis į įmones, kurioms šie tinklai priklauso. Visi žemės darbai prie esamų komunikacijų ir tinklų vykdomi rankiniu būdu ir dalyvaujant atitinkamų įmonių atstovams. Žmonių judėjimo vietose per tranšėjas įrengiami laikini mediniai tilteliai su aptvėrimu. Visi vandentiekio ir nuotekų tinklų bei įrenginių statybos darbai ir organizavimas turi būti vykdomi vadovaujantis šiame projekte pateiktomis techninėmis specifikacijomis.

Vamzdynai montuojami vadovaujantis techninėse specifikacijose pateiktais reikalavimais, pateiktais darbų metodais, galiojančiais reglamentais, normomis, Rangovo statybos taisyklėmis ir gamintojo pateikiamomis instrukcijomis. PVC ir PE gaminiai montuojami vadovaujantis plastikinių vamzdynų montavimo taisyklėmis.

Žiemos periodo metu statybvietėse negali būti palikta statybinių ar pagalbinių medžiagų, iškasto grunto, statybinės įrangos/ar laikinų statybinių konstrukcijų. Vaikščiojimo takai turi būti barstomi, dėl to, kad darbuotojai nepaslystų ir nenukirstų. Dangos ir dangos konstrukcijos sluoksniai gali būti įrengiami žiemą tik tada, jeigu garantuojama, kad taikant specialias priemones bus išlaikyta darbų kokybė.

Statybos darbuose naudojamos darbo priemonės, įrenginiai ir technologinė įranga turi atitikti saugos ir sveikatos.

Statybos metu statybinė organizacija (Rangovas, Subrangovas) privalo vykdyti SMD geodezinę kontrolę, kurią sudaro:

- geodezinis (instrumentinis) pastato ir inžinerinių komunikacijų faktinės padėties plane tikrinimas jų montavimo metu;
- geodezinė nuotrauka, kurioje užfiksuota pastato ir inžinerinių komunikacijų faktinė padėtis plane, atlikus jų montavimą.

Geodezinė (instrumentinė) kontrolė vykdoma visoms požeminėms ir antžeminėms komunikacijoms ir konstrukcijoms. Faktinė konstrukcijų padėtis plane ir pagal aukštį (jų vertikalumas, horizontalumas arba duotas nukrypimo kampas, plokštumų sutapimas, įdėtinų detalių įdėjimo vieta ir jų padėtis) statybinės organizacijos turi būti kontroliuojama visuose statybos etapuose.

Vykdamas geodezinę SMD atlikimo kokybę, nukrypimai negali būti didesni, negu juos numato statybinės normos ir taisyklės, valstybiniai standartai.

Rangovai privalo vykdyti geodezinę darbų kontrolę ir užtikrinti, kad statinio išdėstymas plane ir vertikalus profilis atitiktų statinio projekto reikalavimus.

Draudžiama užpilti gruntą nutiestus inžinerinius tinklus bei pastatytus kitokius inžinerinius statinius neatlikus geodezinių matavimų ir nepadarius inžinerinių tinklų planų (geodezinių nuotraukų) ir nepasirašius paslėptų statybos darbų aktų.

Statinių statybos ir statybos darbų eiliškumas. Pirmiausia Rangovas gauna leidimą vykdyti statybos darbus. Rangovas įteikia Užsakovui raštišką pranešimą apie numatomus pradėti darbus. Darbai negali būti pradėti kol nebus gautas raštiškas Užsakovo pritarimas.

Darbai vykdomi pagal kalendorinį grafiką, o prieš pradėdant vykdyti darbus tam tikroje gatvėje jos gyventojai informuojami apie darbų pradžią, jų eiliškumą, pobūdį bei terminus taip pat apie galimus nepatogumus. Rangovas užtikrina, kad visi darbai būtų atlikti gerokai prieš kitų statybos darbų pradžią.

**Pagrindiniai darbai.** Atlikus paruošiamuosius darbus, pradėdami pagrindiniai statybos darbai.

**Pagrindiniai darbai atliekami darbai:**

- laikinų kelio ženklų schemos parengimas ir suderinimas su kelių policija bei kitomis suinteresuotomis institucijomis.
- statybos zonos aptvėrimas laikinomis aptvėrimo priemonėmis, draudžiamųjų/įspėjamųjų ženklų pakabinimas;
- inžinerinių tinklų nužymėjimas;
- žemės darbai;
- nuotekų tinklų (su šuliniais) įrengimas;
- pagrindo sluoksnių įrengimas;

**Baigiamieji darbai.** Užbaigus pagrindinius darbus, atliekamas statybvietės sutvarkymas (išvežamos statybinės šiukšlės, sutvarkoma teritorija, laikini aptvėrimai išardomi, o visa aplinka tiek darbo zonoje, tiek

greta, jeigu ji statybos proceso metu buvo pažeista, turi būti atstatyta į pirmąją padėtį arba taip, kaip buvo numatyta projekte).

Statinio statybos techninė priežiūros organizavimo ir vykdymo tvarka atliekama pagal STR 1.06.01:2016 „Statybos darbai. Statinio statybos priežiūra“ VII skyriaus III ir IV skirsnius.

Pagal STR 1.04.04:2017 „Statinio projektavimas, projekto ekspertizė“ 18 priedą apskaičiuotas statinio statybos techninės priežiūros laikas turi būti ne mažesnis kaip 322 val, kai statybos trukmė 4 mėnesiai.

<b>KELIŲ IR GATVIŲ STATYBOS TECHNINĖ PRIEŽIŪRA</b>			
<b>EIL. NR.</b>	<b>PAVADINIMAS</b>	<b>MINIMALUS VALANDŲ SKAIČIUS</b>	<b>PASTABOS</b>
1	Projekto nagrinėjimas	20	
2	Vienas kilometras kelio ar gatvės su vieno sluoksnio asfalto danga	14	Sankasos įrengimo su pralaidomis, vandens nuvedimu ir drenažais, apsauginio šalčiui atsparaus sluoksnio, šalčiui nejautraus sluoksnio įrengimo, pagrindo įrengimo ir asfalto dangos vieno sluoksnio įrengimo techninė priežiūra. Normatyvas – 50 val.
3	Viena nuovaža	84	Normatyvas – 12 val.
4	Vienas kilometras asfaltbetonio dangos (kai įrengiama daugiau kaip viensluoksnė danga)	4	Normatyvas – 12 val.
5	Eismo saugumo priemonių įrengimas (vienam kilometrui kelio ar gatvės)	5	Normatyvas – 16 val.
6	Viena sankryža	32	Normatyvas – 16 val.
7	Dokumentacijos tvarkymas (paslėpti darbai, statybos produktų atitikties dokumentų, statybos žurnalų tvarkymas, aktų pasirašymas)	48	12 val. skirta vienam mėnesiui, valandas reikia dauginti iš statybos trukmės (mėnesiais)
8	Geodezinės nuotraukos tikrinimas	12	
9	Užbaigimo komisija	24	

<b>INŽINERINIŲ TINKLŲ (NUOTEKŲ) STATYBOS TECHNINĖ PRIEŽIŪRA</b>			
<b>EIL. NR.</b>	<b>PAVADINIMAS</b>	<b>MINIMALUS VALANDŲ SKAIČIUS</b>	<b>PASTABOS</b>
1	Projekto nagrinėjimas (vieno kilometro ilgio inžinerinis tinklas)	6	Normatyvas – 18 val.
2	Inžinerinis tinklas (vieno kilometro ilgio)	13	Normatyvas – 40 val.
3	Inžinerinio tinklo bandymai	8	
4	Dokumentacijos tvarkymas (paslėpti darbai, statybos produktų atitikties dokumentų, statybos žurnalų tvarkymas, aktų pasirašymas)	24	12 val. skirta vienam mėnesiui; valandas reikia dauginti iš statybos trukmės (mėnesiais)
5	Geodezinės nuotraukos tikrinimas (vieno kilometro ilgio)	4	Normatyvas – 12 val.
6	Užbaigimo komisija	24	

Privaloma bendroji (bendrųjų statybos darbų) techninė priežiūra ir specialioji statybos techninė priežiūra (mechanikos darbai).

Bendrają (bendrųjų statybos darbų) techninę priežiūrą gali atlikti vienas statinio statybos techninis prižiūrėtojas (bendrosios statinio statybos techninės priežiūros vadovas) arba jo vadovaujama priežiūros grupė.

Specialiąją statinio statybos techninę priežiūrą gali atlikti vienas specialiosios statinio statybos techninės priežiūros vadovas arba jo vadovaujama priežiūros grupė.

Neatestuoti atitinkamų statybos sričių specialistai privalo turėti aukštesnįjį statybos išsilavinimą ar kitą techninį išsilavinimą (specialųjį vidurinį). Jie dirba kaip statinio statybos techninio prižiūrėtojo (bendrosios ar specialiosios statinio statybos techninės priežiūros vadovo) pagalbininkai ir atsiskaito jam. Statytojui (užsakovui) atsiskaito tik statinio statybos techninis prižiūrėtojas.

Statinio statybos techninės priežiūros grupės sudėtis nustatoma sudarant techninės priežiūros sutartį pagal STR 1.06.01:2016 „Statybos darbai. Statinio statybos priežiūra“ V skyriaus tvarką.

#### 4. STATYBINĖS MEDŽIAGOS, SANDĖLIAVIMAS IR STROPAVIMO SCHEMOS

Sandėlių ir statybinių sandėliavimo aikštelių išdėstymas turi užtikrinti mažiausią statybinių mašinų, mechanizmų ir darbininkų judėjimą statybos aikštelėje, mažiausią pakrovimo ir iškrovimo operacijų skaičių, patogų privažiavimą, saugias darbo sąlygas.

Medžiagos, dirbiniai, gaminiai bei įrenginiai turi atitikti Lietuvos Respublikoje galiojančių normatyvinių dokumentų reikalavimus, turėti atitikties sertifikatus arba atitikties deklaracijos ir atitikti techninėse specifikacijose nurodytiems reikalavimams.

Nenaudotinos degios ir degimą palaikančios medžiagos. Visos statybinės medžiagos atvežamos autotransportu. Visos į statybietę pateikiamos medžiagos turi būti gamintojo įpakavime su etiketėmis ir dokumentais, patvirtinančiais jų tapatybę.

Prie esamų inžinerinių tinklų žemės darbai vykdomi rankiniu būdu. Transėjose ir daubose pasirodžius paviršiniam arba gruntiniam vandeniui, jis turi būti nedelsiant pašalintas, panaudojant siurblius, ir nuvestas į esamą veikiančią lietaus nuotekų liniją.

Išdėstant sandėlius laikomasi tokių reikalavimų:

- uždari ir pusiau atviri sandėliai pageidaujama, kad būtų ne krano veikimo zonoje, bet kuo arčiau darbo vietų;
- ruloninės ir apšiltinimo medžiagos turi būti laikomos kiek galima arčiau keltuvų ar krano veikimo zonoje;
- sandėliavimo aikštelių ribos turi būti ne arčiau nei 1m nuo kelių. Tarp medžiagų ir konstrukcijų rietuvių šonų turi būti paliekamas 1m tarpas. Toks pats tarpas paliekamas kas 20 m išilgai rietuvių.

Siūloma medžiagas sandėliuoti pagal medžiagų gamintojų rekomendacijas.

Statybinės medžiagos, vamzdžiai, statybiniai įrengimai ir mechanizmai sandėliuojami laisvoje valstybės žemėje. Draudžiamas sandėliavimas saugomose teritorijose (Natura 2000-BAST saugomą teritoriją ir Šventosios ichtiologinis draustinį).

#### 5. STATYBINIŲ ŠIUKŠLIŲ SANDĖLIAVIMAS, GABENIMAS IR DOKUMENTACIJOS TVARKYMAS

Visos statybinės atliekos iš karto pakraunamos į autotransportą ir išvežamos į perdirbimo vietą, prieš tai sudarius sutartį su atliekas utilizuojančia įmone, kuri turi atitinkamą sertifikatą. Statybinio laužo važtaraščiai turi būti išsaugoti iki tol kol pastatas bus priduotas valstybinei komisijai. Statybietėje turi būti rūšiuojamos susidaranti perdirbimui tinkamos atliekos ir pakartotinam naudojimui tinkamos konstrukcijos (medžiagos), rūšiuojamos kitos atliekos – antrinės žaliavos, pavojingos atliekos.

Nepavojingos statybinės atliekos gali būti saugomos statybietėje ne ilgiau kaip vienerius metus nuo jų susidarymo dienos, tačiau ne ilgiau kaip iki statybos darbų pabaigos. Pavojingos statybinės atliekos turi būti saugomos pagal Atliekų tvarkymo taisyklėse nustatytus reikalavimus ne ilgiau kaip 3 mėnesius nuo jų susidarymo, tačiau ne ilgiau kaip iki statybos darbų pabaigos taip, kad nekeltų pavojaus aplinkai ir žmonių sveikatai.

Neapdorotų statybinių atliekų sunaudojimas.

Neapdorotos nepavojingos statybinės atliekos gali būti sunaudojamos:

- statybietėje, kurioje šios atliekos susidaro, tuo atveju, kai jų sunaudojimas numatytas statinio projekte kaip užpildas ar konstrukcinė medžiaga – inertinių atliekų (betonas, keramika ir kt.) frakcija, kurios dalelių dydis ne didesnis kaip 150 mm ir mechaninis atsparumas tenkina konstrukcijai (užpildui) nustatytus reikalavimus, laikiniems keliams statybietėje tiesti;

- energijos gavybai – medienos atliekos, kurios neapdorotos medienos konservantais, nepadengtos gruntu ar dažais, kaip nustatyta dokumente „Atliekų deginimo aplinkosauginiai reikalavimai“;
- atliekų sluoksnių perdengimui sąvartynuose – pavojingomis medžiagomis neužterštas gruntas arba
- kitos savo fizine struktūra panašios inertinės atliekos (pvz., atsijos ir pan.). Statybvietėje turi būti pildomas pirminės atliekų apskaitos žurnalas, vedama susidariusių ir perduotų tvarkyti statybinių atliekų apskaita, nurodomas jų kiekis, teikiamos pirminės atliekų apskaitos ataskaitos Aplinkos ministerijos regiono aplinkos apsaugos departamentui, kurio kontroliuojamoje teritorijoje vykdoma statinio statyba, Atliekų tvarkymo taisyklėse nustatyta tvarka. Statybinių atliekų apskaitos dokumentai saugomi pagal Atliekų tvarkymo taisyklių reikalavimus. Duomenys apie statybinių atliekų išvežimą įrašomi Statybos darbų žurnale, kaip nurodyta Statybos techniniame reglamente STR 1.06.01:2016 „Statybos darbai. Statinio statybos priežiūra“. Visi projekto dalyse numatomi įrengimai, gaminiai ir medžiagos, jų montavimas, išbandymas, derinimas ir eksploatacija turi atitikti Privalomųjų dokumentų sąrašą pateikiamiems normatyviniams ir teisiniams dokumentams.

Susidarančios atliekos turi būti tvarkomos, vadovaujantis Atliekų tvarkymo taisyklėmis, Statybinių atliekų tvarkymo taisyklėmis, Atliekų susidarymo ir tvarkymo apskaitos ir ataskaitų teikimo taisyklėmis, Atliekų tvarkymo įstatymu.

Vadovaujantis aplinkos ministro 2014 m. rugpjūčio 28 d. įsakymu Nr. D1-698 „Dėl Lietuvos Respublikos aplinkos ministro 2006 m. gruodžio 29 d. įsakymo Nr. D1-637 „Dėl statybinių atliekų tvarkymo taisyklių patvirtinimo“ pakeitimo“, 6 punktu, statybvietėje turi būti pildomas atliekų apskaitos žurnalas, vedama susidariusių ir perduotų tvarkyti statybinių atliekų apskaita, nurodomas jų kiekis, teikiamos atliekų apskaitos ataskaitos Atliekų tvarkymo taisyklėse ir Atliekų susidarymo ir tvarkymo apskaitos ir ataskaitų teikimo taisyklėse nustatyta tvarka. Statybvietėje turi būti išrūšiuotos ir atskirai laikinai laikomos susidarančios: komunalinės atliekos, inertinės atliekos, perdirbti ir pakartotinai naudoti tinkamos atliekos bei antrinės žaliavos, pavojingos atliekos, netinkamos perdirbti atliekos. Statybvietėje gali būti atskiriama (išrūšiuojama) ir daugiau atliekų rūšių atsižvelgiant į statybos rūšis, jų apimtį ir atliekų tvarkymo galimybes. Nepavojingos statybinės atliekos gali būti laikinai laikomos statybvietėje ne ilgiau kaip vienerius metus nuo jų susidarymo dienos, tačiau ne ilgiau kaip iki statybos darbų pabaigos. Statybinės atliekos iki jų išvežimo privalo būti saugomos uždaruose kontaineriuose arba tinkamai įrengtose aikštelėse.

Statybos metu susidarysiančios atliekos – nepavojingos atliekos.

## 6. REIKALAVIMAI STATYBOS PRODUKTAMS IR DARBAMS

Medžiagos, dirbiniai, gaminiai bei įrenginiai turi atitikti Lietuvos Respublikoje galiojančių normatyvinių dokumentų reikalavimus, turėti atitikties sertifikatus ir atitikties deklaracijas arba kokybės pažymėjimus ir atitikti techninėse specifikacijose nurodytiems reikalavimams.

Nenaudotinos degios ir degimą palaikančios medžiagos.

Visos į statybviетę pateikiamos medžiagos turi būti gamintojo įpakavime su etiketėmis ir dokumentais, patvirtinančiais jų tapatybę.

Statybos metu turi būti atliktas paslėptų darbų patikrinimas ir padaromos geodezinės kontrolinės nuotraukos.

Darbų pradžią rangovas suderina su užsakovu; statybos darbus galima pradėti tik tai po to, kai bus paruošta reikiama dokumentacija ir gautas statybos leidimas.

Statinio statybos vadovas privalo:

- organizuoti ir techniškai vadovauti atliekant visus statinio statybos darbus pagal jam Reglamento suteiktą kompetenciją (tiesiogiai ar per jam pavaldžius darbuotojus);
- operatyviai spręsti visus statinio statybos klausimus ir, vadovaujantis įstatymais, Vyriausybės nutarimais, normatyvinių statybos techninių dokumentų, normatyvinių statinio saugos ir paskirties dokumentų reikalavimais, priimti reikalingus sprendimus;
- priimti iš statinio statybos techninio prižiūrėtojo (bendrosios statinio statybos techninės priežiūros vadovo) nužymėtą statybviетės teritoriją, įteisinus tai priėmimo ir perdavimo aktu (bei prie jo pridedamais dokumentais);
- kartu su statinio statybos techniniu prižiūrėtoju (bendrosios statinio statybos techninės priežiūros vadovu) (dalyvaujant atitinkamų statinio statybos specialiujų darbų vadovams) rengti paraiškas dėl projektavimo sąlygų statybos laikotarpiui (jei tos sąlygos nebuvo nustatytos iki statinio projekto rengimo) energijai, vandeniui tiekti, ryšių paslaugoms tenkinti, laikiniams statiniams (pastatams, keliams, įvažiavimams, apvažiavimams, kėlimo kranams ir pan.) už statybviетės ribų įrengti, gauti tas sąlygas;
- įforminti normatyviniuose statybos techniniuose dokumentuose nurodytus statinio statybos dokumentus, juos pildyti, saugoti ir perduoti statytojui (užsakovui) (jei šie dokumentai prarandami, rangovas turi juos atkurti savo lėšomis);
- užtikrinti saugų darbą, gaisrinę saugą, aplinkos apsaugą bei tinkamas darbo higienos sąlygas statybviетėje bei statomame statinyje, taip pat gretimos aplinkos bei gamtos ir nekilnojamųjų kultūros paveldo vertybių apsaugą, šalia statybviетės gyvenančių, dirbančių, poilsiaujančių ir judančių žmonių apsaugą nuo statybos darbų keliamo pavojaus, be to, nepažeisti trečiųjų asmenų gyvenimo ir veiklos sąlygų;
- patikrinti ir perduoti statinio statybos techniniam prižiūrėtojui (bendrosios statinio statybos techninės priežiūros vadovui) statinio konstrukcijas, paslėptus statinio elementus ir darbus, dalyvaujant atitinkamų statinio statybos specialiujų darbų vadovams ir statinio statybos specialiujų techninių priežiūrų vadovams, statinio projekto vykdymo priežiūros vadovui, atitinkamų statinio projekto vykdymo priežiūros dalių vadovams (jei tai numatyta statinio projekto vykdymo priežiūros sutartyje), pasirašyti perdavimo ir priėmimo aktus;
- pristatyto į statybviетę produkto kokybę, kiekį, pavadinimą patikrinti ir, jeigu produktas atitinka reikalavimus, pasirašo lydinčius dokumentus;
- baigiantis darbo pamainai darbus privalo priimti iš darbininkų. Esant neatitiktčiai, nekokybiškai atlikti darbai ištaisomi. Darbininkai nepradeda darbo arba jo netęsia, kol neištaiso neatitiktties;
- pradėti vykdyti žemės darbus tik po to, kai gavo statybos leidimą arba įgaliotų savivaldybės ir valstybės tarnautojų raštiškus pritarimus, statinio projektą arba su žemės darbų vykdymo vietoje esančių požeminių statinių, susisiekimo komunikacijų savininkais (naudotojais, valdytojais) suderintą žemės darbų vykdymo aprašą ir schemą;
- iškvieisti žemės darbų vykdymo vietoje esančių požeminių statinių, susisiekimo komunikacijų savininkus (naudotojus, valdytojus) ar jų atstovus ne vėliau kaip prieš 5 dienas iki darbų pradžios pranešdamas jiems tikslų žemės darbų pradžios laiką ir vietą, taip pat, jei žemės darbus reikia vykdyti kelių (gatvių) bei kelio statinių apsaugos zonoje, informuoti teritorines policijos įstaigas;
- nepradėti žemės darbų miestų aikštėse, gatvėse, privažiavimuose bei keliuose, kol nustatyta tvarka neįrengtos ir nesuderintos su policija apylankos bei techninės eismo reguliavimo priemonės;
- dirbant gatvių ruožuose pagrindinės aptvėrimo priemonės yra: tvorelės, barjerai, nukreipiamosios gairės, nukreipiamieji kūgiai, virvelės su vėliavėlėmis, „STOP“ juosta, signaliniai žibintai. Darbuotojai privalo dėvėti signalines (oranžines) liemenes su atšvaitais;
- prieš žemės darbų vykdymo pradžią veikiančių inžinerinių tinklų bei kitų inžinerinių statinių apsaugos zonose suderinti su jų savininkais (naudotojais, valdytojais) saugos priemones ir įvykdyti elektros, šilumos tinklų, dujotiekio, kitų inžinerinių tinklų savininkų (naudotojų), valstybei

priklausančių melioracijos statinių valdytojo atstovo nurodymus (šie nurodymai įrašomi į statybos darbų žurnalą);

- prieš žemės darbų vykdymo pradžią patikslinti planą (geodezinę nuotrauką), jei statybos leidimas arba įgaliotų savivaldybės ir valstybės tarnautojų raštiški pritarimai (kai jie yra reikalingi) gauti daugiau nei prieš 1 metus;
- darbininkai turi būti priešvėjinėj pusėj nuo dirbančių įrenginių.

Visas iškastas gruntas tvarkingai supilamas išilgai iškasų kraštų, su sąlyga, kad ji netrukdyt eismui, priėjimui prie pastatų ir pan. Jei tai trukdo, tai gruntas išvežamas į laikiną sąvartą, o vėliau atvežamas užpylimui.

Atstumui prie iškasos parinkti reikalingas iškasos gylis ir grunto savybės (t. y koks gruntas). O taip pat būtina įvertinti krovinio ir statybinės mašinos ar transporto masę.

Dirbant iškasose, šuliniuose, požemiuose arba tuneliuose privalo būti imtasi reikiamų saugos priemonių, kurios užtikrintų: ramsčių, klojinių, šlaitų ir pylimų patikimumą; pašalintų darbuotojų, medžiagų arba daiktų kritimo, vandens prasiskverbimo pavojų; pakankamą visų darbo vietų vėdinimą, kad oras būtų nekenksmingas ir nepavojingas sveikatai; leistų darbuotojams išsigelbėti kilus gaisrui, taip pat prasiskverbus vandeniui ar kitoms medžiagoms.

Prieš pradėdant žemės darbus, privalo būti atlikti matavimai, kad būtų nustatytas ir pašalintas arba kiek įmanoma sumažintas požeminių kabelių ir kitų inžinerinių tinklų keliamas pavojus.

Iškasos privalo būti įrengtos taip, kad į jas būtų galima saugiai įeiti ir išėiti.

Iškastas gruntas, medžiagos ir judančios transporto priemonės privalo būti laikomos saugiu atstumu nuo iškasų. Kai reikia, privalo būti pastatyti tinkami aptvarai.

Esami veikiantys vidaus ir lauko inžineriniai tinklai statybos metu neturi būti pažeisti.

Vykdam visi darbus, būtina vadovautis galiojančiais normatyviniais dokumentais, teisiniais aktais bei projektu.

Jei kasant gruntą aptinkami brėžiniuose ar plane (geodezinėje nuotraukoje) nenurodyti inžineriniai statiniai, archeologinis paveldas ar kultūros paveldo objekto vertingosios savybės, darbai laikinai sustabdomi. Statinio statybos rangovas išsiaiškina, kam priklauso inžineriniai statiniai, pareikalauja iš naudotojų juos užfiksuoti brėžiniuose, suderina tolesnės žemės darbų vykdymo priežiūros tvarką ir leidžia tęsti darbus. Jei atliekant žemės darbus aptinkamas archeologinis paveldas ar kultūros paveldo objekto vertingųjų savybių, statinio statybos rangovas apie tai privalo pranešti savivaldybės paveldosaugos padaliniiui, o šis informuoja Kultūros paveldo departamentą. Šiuo atveju žemės darbai gali būti tęsiami Lietuvos Respublikos nekilnojamojo kultūros paveldo apsaugos įstatymo nustatyta tvarka.

Darbai neigiamoje temperatūroje.

Betonuojant esant neigiamai temperatūrai reikia sudaryti betono kietėjimui normalią aplinką. Kai aplinkos temperatūra lygi vandens užšalimo temperatūrai arba už ją žemesnė, cheminės reakcijos betone gali sustoti, o susidarius ledui dėl vidinių įtempimų, kuriuos sukuria apie 9% didinantis savo tūrį užšalantis laisvasis vanduo, suardo nestiprius adhezinius ryšius tarp atskirų betono komponentų. Kad taip neatsitiktų, reikia, kad prieš šalčius betonas įgytų 5 MPa stiprį gniuždymui.

## 7. PAGRINDINIAI DARBO SAUGOS REIKALAVIMAI

Statytojas yra atsakingas už tai, kad būtų laikomasi Darboviečių įrengimo statybvietėse nuostatuose nurodytų reikalavimų. Statytojas gali samdyti kitus asmenis ar įmones atlikti tam tikrus darbus, tenkančias statytojo atsakomybei. Statytojas įsipareigoja leisti kitiems vykdyti koordinavimo funkciją, jei jis pats neturi reikalingos kvalifikacijos arba kompetentingo asmens, galinčio atlikti šią užduotį, tačiau statytojas yra atsakingas, kad darbo užduotys būtų atliktos gerai.

Ypatingą dėmesį būtina atkreipti į tai, kad:

- Į statybos aikštelę draudžiama įleisti pašalinius asmenis;
- Pavojingos zonos būtų pažymėtos gerai matomais įspėjamaisiais ir draudžiamaisiais ženklais, o darbo vietos būtų gerai apšviestos;
- Visi asmenys, esantys statybvietėje, privalo dėvėti apsauginius šalmus;
- Statybvietės ir darbo vietos privalo būti įrengtos ir paženklintos pagal nuostatų reikalavimus su reikiamais aptvarais, saugos ženklais ir apšvietimu;
- Dirbti kelių tiesimo ir statybos mašinų (ekskavatorių, frezų, buldozerių, skreperių, greiderių,
- poliakalių, gręžimo, kėlimo, automobilių) mašinistu gali asmuo, ne jaunesnis kaip 18 metų, turintis mašinisto (traktorininko, vairuotojo) pažymėjimą, leidžiantį dirbti su šio tipo mechanizmu, pasitikrinęs sveikatą, apmokytas ir instruktutas.
- Daubos, tranšėjos, angos būtų aptvertos;

- Keliamų gaminių prikabinimas bei pakėlimas būtų atliekamas patikrinta ir išbandyta įranga;
- Kėlimo mechanizmai nebūtų perkrauti;
- Objekte būtų vaistinė su vaistais, tvarsčių rinkinys ir kitos pirmosios pagalbos priemonės;
- Gaminiai nebūtų perkeltami virš zonų už statybos aikštelės ribų (už tvoros), o taip pat virš zonų, kur yra žmonės;
- Nebūtų žmonių po keliamomis konstrukcijomis, medžiagomis ir zonose, kur jos gali nukristi;
- Nebūtų paliktos pakabintos konstrukcijos, medžiagos darbo pertraukų metu;
- Darbininkai turi būti praėję darbų saugos kursą ir gavę pažymėjimus;
- Darbininkai būtų aprūpinti specialia apranga ir individualios apsaugos priemonėmis pagal SDTB-13 „Darbuotojų aprūpinimo asmeninėmis apsaugos priemonėmis nuostatai“;
- Dirbant su skiediniais, turinčiais cheminių priedų, reikia naudotis guminėmis pirštinėmis ir apsauginiais akiniais;
- Būtų paskirtas darbuotojas, atsakingas už darbo saugos priemonių įvykdymą;
- Kelio zonoje dirbantys darbininkai turi būti apsirengę šviesą atspindinčias liemenes;
- Pastebėjus plieninio lyno nutrūkusią giją, draudžiama lyną naudoti darbui;
- Draudžiama kelti neteisingai užkabintus gaminius;
- Atliekant gręžimo darbus po agregato ratais turi būti padėtos mentės ir užverštas rankinis stabdis;
- Atliekant darbus sutemus, ekskavatoriaus darbo ir grunto supylimo vietos turi būti apšviestos;
- Kasti gruntą ekskavatoriumi arčiau kaip 50 cm iki požeminių komunikacijų draudžiama;

Triukšmo ir kitų kenksmingų veiksnių sumažinimo būdai statybos aikštelėje.

Šį tikslą gali padėti pasiekti įvairios inžinerinio valdymo priemonės, tarp kurių galima paminėti šias:

- šaltinio izoliavimą, pakeičiant jo vietą, atskiriant jį pertvara, slopinant vibraciją metalinėmis ar hidraulinėmis spyruoklėmis arba tampriomis atramomis;
- triukšmo sumažinimą šaltinio vietoje arba jo kelyje – naudojant pertvaras ir barjerus, slopintuvus ar duslintuvus išmetimo skleidimo vietoje arba sumažinant pjovimo, ventiliatoriaus ar smūgio greičius;
- mechanizmų pakeitimą arba modifikavimą, pavyzdžiui, keičiant triukšmingesnes pavaras juostinėmis pavaromis, o pneumatinius įrenginius – elektriniais.
- tylesnį darbą užtikrinančių medžiagų, kaip antai guminių audinių, panaudojimą konteineriuose, konvejeriuose ir vibratoriuose;
- tam tikromis aplinkybėmis – aktyvias triukšmo mažinimo priemones;
- prevencinę priežiūrą: kai dalys susidėvi, gali pakisti triukšmo lygis.
- Kolektyvinės reguliavimo priemonės.

Asmeninės apsaugos priemonės

Asmeninės apsaugos priemonės (AAP), pavyzdžiui, ausų kamščiai ir ausinės, gali būti panaudojamos kaip paskutinė priemonė, kai jau išnaudotos visos galimybės pašalinti triukšmo šaltinį arba sumažinti triukšmą. Naudojant AAP reikia atsižvelgti į tokias aplinkybes:

- įsitikinti, kad pasirinktos tinkamos AAP, įvertinus triukšmo pobūdį ir trukmę – jos taip pat turi būti suderintos su kitomis apsaugos priemonėmis;
- daugeliui darbuotojų, pavyzdžiui, vairuotojams, operatoriams, reikalingos ausinės su radijo ryšiu, dažniausiai turinčios veiksmingą triukšmo pašalinimo funkciją (VTP), užtikrinančios gerą ryšį ir iki minimumo sumažinančios nelaimingų atsitikimų riziką;

Priešgaisrinė sauga statybos aikštelėje ir atliekant atskirus darbus.

Už objekto priešgaisrinę saugą atsakingas vadovas (darbdavys).

- atsižvelgiant į statybos pobūdį ir statybietės ypatybes, patalpų matmenis ir paskirtį, naudojamus įrenginius, fizines ir chemines naudojamų medžiagų savybes bei galimą didžiausią darbuotojų skaičių, privalo būti numatytas pakankamas kiekis reikiamų pirminių gaisro gesinimo priemonių ir, jei būtina, privalo būti įrengti gaisrinės signalizacijos įrenginiai;
- gesinimo įranga, gaisrinės signalizacijos įrenginiai privalo būti tvarkingi ir veikiantys, reguliariai prižiūrimi ir tikrinami.
- pirminės gaisro gesinimo priemonės privalo būti išdėstomos matomose ir prieinamose vietose, lengvai pasiekiamose bei paprastos naudoti.

Pirminės gaisro gesinimo priemonės privalo būti nustatyta tvarka paženklintos.

Ženkilai turi būti patvarūs ir išdėstyti reikiamose vietose.

Gamtosaugos priemonės.

Darbų eigoje už tvarkomos teritorijos ribų išardytos arba apgadintos esamos dangos turi būti pilnai

atstatytos pagal pirminę padėtį. Savavališkai kirsti medžius griežtai draudžiama.

Visi statybos mechanizmai turi būti tvarkingi. Tepalų ir degalų nutekėjimai ir patekimas į gruntą kategoriškai draudžiamas. Taip pat draudžiama naudoti kitas medžiagas, kenksmingas aplinkai. Jokie remonto ir techninės priežiūros metu susidarantys skysčiai (išskyrus nuotekas) negali patekti į nuotakynus;

Bendruoju atveju pasiruošimo statybai metu nuo galimų pažeidimų apsaugomi medžiai, esantys arti kelių, statinių. Apie kamienus dedamos 2,0 – 2,5 m aukščio lentos ir sukamos lentų karkasas arba suveržiamos viela.

Vykdamas statybos darbus, medžių ir želdinių išsaugojimui, būtina:

- Iki darbų pradžios aptverti medžius ir krūmus, augančius statybvietyje ir arčiau kaip 5 m nuo įvažiavimo ar išvažiavimo iš statybvietyės važiuojamosios dalies krašto;
- Aptveriant visą statybvietybę, neaptverti į ją nepatenkančių gatvės ir kitų želdinių;
- Įrengti takus, pakeltus virš žemės paviršiaus, ne arčiau kaip 1,5 m nuo medžio kamieno, kai darbo metu reikia vaikščioti arti želdinių (po medžių lajomis);
- Saugoti vejas, gėlynus, jeigu statinio projekte nenumatyta juos pertvarkyti;
- Saugoti nuimtą nuo žemės sklypo užstatomos dalies dirvožemį tam tikslui skirtose vietose, apsaugant jį nuo užteršimo, išplovimo, išpustymo (vėjo), kad būtų galima jį panaudoti sklypo sutvarkymo ir želdinimo darbams;
- Nesandėliuoti medžiagų ir įrenginių, nevažinėti, nestatyti transporto priemonių, laikinų statinių ir įrenginių prie medžių arčiau kaip 1 m nuo medžių lajų projekcijų, bet ne arčiau kaip 3 m nuo kamieno ir 2 m nuo krūmų. Nesandėliuoti degių medžiagų arčiau kaip 10 metrų nuo medžių kamienų ir krūmų;
- Tvirtinti tranšėjų, kasamų biriamie ir šlapiame grunte, leidžiamu atstumu prie medžių ir krūmų, sienutes statramsčiais;
- Užpilti žemėmis pagal projektą padarytas tranšėjas per trumpiausią laiką, bet ne ilgiau kaip per mėnesį;
- Medžių lajos projekcijos zonoje darbus vykdyti žemiau pagrindinių skeletinių šaknų (ne mažiau kaip 1,5 m nuo dirvožemio paviršiaus), nepažeidžiant šaknų sistemos;
- Nepakeisti daugiau kaip 5 cm (virš ar žemiau) natūralaus grunto lygio prie medžio šaknų kaklelio ir iki 2 m atstumu nuo medžio kamieno.

Statybos metu mažinant oro taršą privaloma laikytis:

- valyti ir laistyti privažiuojamo kelius, aikštes;
- nedirbančios mašinos būtų su išjungtais varikliais.

Gruntinis vanduo

Atliekant statybos darbus Rangovinė organizacija privalo garantuoti, kad nebūtų užterštas gruntinis vanduo (į gruntą nepatektų betono ar skiedinio likučiais bei rišamosios medžiagos ir t. t.).

Draudžiama išpilti baterijų ir akumuliatorių atliekose esantį elektrolitą ar ardyti baterijų ir akumuliatorių atliekas neturint teisės apdoroti ir (ar) perdirbti šias atliekas.

Pranešimai apie įvykius darbe, nelaimingus atsitikimus pakeliui į darbą ar iš darbo Darbdavys turi informuoti kiekvieną darbuotoją apie jo pareigą nedelsiant pranešti apie įvykį darbe ar nelaimingą atsitikimą pakeliui į darbą ar iš darbo.

Darbuotojas, nukentėjęs dėl įvykio darbe, nelaimingo atsitikimo pakeliui į darbą ar iš darbo, jeigu pajėgia, taip pat asmuo, matęs įvykį arba jo pasekmes, privalo nedelsdamas apie tai pranešti padalinio vadovui, darbdaviui atstovaujanti asmeniui, įmonės darbuotojų saugos ir sveikatos tarnybai arba darbuotojų saugos ir sveikatos specialistui.

Darbdavys nedelsdamas suteikia dėl įvykio darbe nukentėjusiam darbuotojui pirmąją pagalbą, iškviečia greitosios medicinos pagalbos tarnybą, prireikus nuveža nukentėjusį darbuotoją į asmens sveikatos priežiūros įstaigą, organizuoja įvykio darbe tyrimą.

Darbdavys nedelsdamas telefonu, faksu ar elektroniniu paštu privalo pranešti atitinkamai Valstybinės darbo inspekcijos teritoriniam skyriui ir vienam iš nukentėjusio darbuotojo šeimos narių (tėvui, motinai, vaikui, broliui, seseriai, sutuoktiniui arba asmeniui, su kuriuo bendrai gyvena neįregistruavęs santuokos (toliau – šeimos atstovas), apie kiekvieną įvykį darbe ir nelaimingą atsitikimą pakeliui į darbą ar iš darbo, dėl kurio sunkiai pakenkta darbuotojo sveikatai ar manoma, kad sunkiai pakenkta darbuotojo sveikatai. Darbdavys Valstybinės darbo inspekcijos teritoriniam skyriui išsiunčia pranešimą apie įvykį darbe.

Darbdavys nedelsdamas privalo pranešti apie įvykius darbe, kai darbuotojas patiria žalą sveikatai dėl:

- statinio avarijos – Valstybinei teritorijų planavimo ir statybos inspekcijai prie Aplinkos ministerijos;

- pavojingojo objekto, kitų objektų ar įrenginių avarijų, gaisro, sprogdimo – Priešgaisrinės apsaugos ir gelbėjimo departamentui prie Vidaus reikalų ministerijos;
- energijos tiekimo (elektros, šilumos, dujų, naftos ir jos produktų gamybos, perdavimo, paskirstymo) sutrikimo – Valstybinei energetikos inspekcijai prie Energetikos ministerijos;

Pirmosios medicininės pagalbos priemonės (vaistinė) su visa būtinomis pirmosios medicininės pagalbos medikamentais ir kitomis medicininėmis priemonėmis pastatomas buitinėse patalpose ir pagal darbų vadovus nurodytose darbo zonose.

Įvykus rimtam susižeidimui ar kitai rimtai traumai, nukentėjusiam pirmiausia vietoje pagal galimybes suteikiama pirmoji medicininė pagalba bei iškviečiama bendruoju pagalbos telefonu Nr. 112 greitoji medicininė pagalba ir nedelsiant apie įvykį pranešama teritorinei darbų saugos inspekcijai.

Statybvietėje nuolat turi būti pagrindinės pirmosios pagalbos priemonės ir darbuotojai, esant reikalui, galėtų jomis pasinaudoti. Šios priemonės turi būti visiems gerai matomose ir informaciniais ženklais paženklintose vietose, kuriose turi būti iškabinti ir gelbėjimo tarnybų telefonų numeriai.

Gaisras. Gelbėti žmonių gyvybę:

- Nelaimingo atsitikimo vietoje nutraukiami darbai ir duodamas pavojaus signalas visiems asmenims, esantiems darbo vietoje (statybvietėje).
- Palikti teritoriją – iškviešti visus, įskaitant nukentėjusiuosius.

Gaisro gesinimas ir evakuacija:

- Jei įmanoma, pradėti gesinti gaisrą turimomis gesinimo priemonėmis.
- Išjungti elektros srovę ir dujas, uždaryti duris ir langus.
- Pasirūpinti, kad teritorijoje neliktų žmonių.

Informuokite:

- Su statybvietės vadovybe, taip pat jei gaisrą užgesino savo jėgomis.
- Su saugos ir sveikatos koordinatoriumi.

Kai avarija įvyksta statybos darbų metu statybos rangovas (kai statyba vykdoma ūkio būdu – statytojas (užsakovas), o kai įvyksta naudojamo statinio avarija – statinio naudotojas ir (arba) statinio techninis prižiūrėtojas privalo nedelsdamas:

- Organizuoti ir suteikti pagalbą nukentėjusiems asmenims;
- Imtis skubių priemonių, kad būtų išvengta tolesnių avarijos pasekmių;
- Pranešti apie avariją teisėsaugos institucijai, jei yra nukentėjusių žmonių;
- Užtikrinti statinio avarijos vietos apsaugą nuo poveikio, galinčio trukdyti tirti avarijos priežastis;
- Pranešti apie avariją savivaldybės administracijos direktoriui (jo įgaliotam savivaldybės administracijos valstybės tarnautojui), Valstybinei teritorijų planavimo ir statybos inspekcijai prie Aplinkos ministerijos, viešojo administravimo subjektui, atliekančiam statinio naudojimo priežiūrą; jei avarija įvyko statybos metu, – taip pat statytojui (užsakovui), statinio statybos techninės priežiūros vykdytojui ir statinio projektuotojui. Jeigu avarija įvyksta kultūros paveldo statinyje, kultūros paveldo objekto teritorijoje, apie avariją taip pat turi būti pranešta už nekilnojamojo kultūros paveldo apsaugą atsakingai institucijai, o jeigu įvyksta avarija, dėl kurios buvo (gali būti) užteršta aplinka, – už aplinkos apsaugą atsakingai institucijai;
- Aprašyti statinio būklę po avarijos, statinio pakitimus ir jų atsiradimo vietas.

## 8. STATYBAI REIKALINGI RESURSAI

Statybos aikštelėje atvežamas ir pastatomas biotualetas arba įrengiama laikina kanalizacija nutekantiems vandenims ir įvairioms atliekoms pašalinti iš sanitarinių ir buitinių patalpų (dušinių, prausyklų, tualetų) į kanalizacijos tinklą. Į jį nukreipiamos buitinių patalpų nuotekos. Ten kur važinės statybinė technika virš įrengtų inžinerinių tinklų privaloma uždengti g/b kelio plokštėmis.

Laikinas vandentiekis pajungiamas nuo vandentiekio tinklų įrengiant skaitliuką. Klojami plastikiniai arba metaliniai vamzdžiai. Geriamasis vanduo turi atitikti higienos reikalavimus. Laikinių inžinerinių tinklų pasijungimo taškai derinami su tuos tinklus eksploatuojančios įmonėmis bei užsakovu. Vienam žmogui pagal normas reikalingas poreikis yra 30 l/para.

Įrengiamos laikinos buitinės patalpos: statybos vadovo patalpa, buitinės patalpos darbininkams, biotualetai, pasitarimų patalpa, apsaugos postas ir ratų plovimo punktas prie įvažiavimo į statybvietės teritoriją.

Pagrindiniai statyboje naudojami mechanizmai ir transporto priemonės:

- perforatorius (0.75 kW) - 2 vnt;
- pjaustymo įranga (0.75 kW) - 1 vnt;
- vandens siurblys (1,2 kW) - 1 vnt;
- oro kompresorius (1,3 kW) - 1 vnt;

- optinis nivelyras - 1 vnt;
- bortinis automobilis - 3 vnt;
- buldozeris - 1 vnt;
- ekskavatorius - 1 vnt;
- kranas – 1 vnt.

Statybvietėje naudojama įranga privalo atitikti STR 2.01.08:2003 „Lauko sąlygomis naudojamos įrangos į aplinką skleidžiamo triukšmo valdymas“ nustatytus reikalavimus.

**9. STATYBOS TRUKMĖ**

Statybos darbų trukmė nustatyta, atsižvelgiant į darbų vykdymo sąlygas, o taip pat į tai, kad dalis darbų bus vykdoma rankiniu būdu, naudojant tikrai „mažosios mechanizacijos“ priemones. Priimta statybos darbų trukmė 2 mėnesiai. Užsakovo ir rangovo susitarimu statybos trukmė gali būti ir kitokia.

Darbus rekomenduojama vykdyti, suskirstant statybos teritoriją zonomis. Atliktus darbus vienoje zonoje pereiti prie kitos zonos. Įrengus dangos konstrukcijos sluoksnius būtina atlikti sutankinimo bandymus pagal projekte pateiktas technines specifikacijas.

Eil. Nr.	Darbų pavadinimas	Statybos darbų trukmė, mėn.			
		1	2	3	4
1.	Paruošiamieji darbai	_____			
2.	Pagrindiniai darbai		_____		
3.	Baigiamieji darbai				_____

Pastaba: Tikslų medžiagų sandėliavimo, atvežimo į statybos aikštelę, darbų eiliškumą paruošia rangovinė organizacija suderinusi su užsakovu.

**10. PAPILDOMO ŽEMĖS SKLYPO STATYBOS PRODUKTAMS IR KONSTRUKCIJOMS SANDĖLIUOTI, STATYBINIAMS ĮRENGINIAMS IR MECHANIZMAMS ĮRENGTI, LAIKINIEMS KELIAMS IR INŽINERINIAMS TINKLAMS NUTIESTI GALIMYBĖS IR SĄLYGOS**

Numatoma, kad statybos darbai vyks laisvoje valstybinėje žemėje.

Statybos darbams vykdyti bus pateiktas prašymas Nacionalinei žemės tarnybai dėl darbų vykdymo valstybinėje žemėje. Statybvietje bus įrengta asfalto ir trinkelų danga bei sutvarkomi privažiavimai. Statybvietė taip pat numatoma valstybinėje žemėje.

**11. PRIVALOMOSIOS PASTABOS DĖL STATYBOS DARBŲ TECHNOLOGIJOS PROJEKTO RENGIMO. NUORODA DĖL SPECIFINIŲ STATYBOS DARBŲ TECHNOLOGIJOS PROJEKTO EKSPERTIZĖS REIKALINGUMO**

Statybos darbų technologijos projektą parengia statinio statybos rangovas (subrangovas) iki statybos darbų pradžios. Rengiant statybos darbų technologijos projektą, privaloma vadovautis statinio projektu, techninio projekto sprendiniais, statybos techniniais reglamentais, įmonės statybos taisyklėmis ir kitais galiojančiais normatyviniais dokumentais. Statybos darbų technologijos projekte turi būti pateikti konkretūs darbuotojų saugos ir sveikatos užtikrinimo sprendiniai. Jais negali būti nuorodos ar ištraukos iš darbuotojų saugos ir sveikatos teisės aktų bei normatyvinių dokumentų.

Statybos darbų technologijos (vykdymo) projektas yra techninis dokumentas, kuris nustato konkretaus statinio statybos, kaip technologijos proceso, reikalavimus, nurodo statinio projekto įgyvendinimo būdus bei metodus ir numato konkrečius sprendinius bei priemones,

užtikrinančias darbuotojų saugą ir sveikatą. Bendruoju atveju statybos darbų technologijos projekte turi būti pateikiami šie brėžiniai ir sprendiniai:

- statybvietės planas su esamų ir projektuojamų statyti statinių (tarp jų – inžinerinių tinklų ir susisiekimo komunikacijų), statybos reikmėms naudojamų laikinųjų statinių, statybos produktų ir įrenginių sandėliavimo nužymėtomis vietomis;
- statybos darbų eiliškumas ir jų atlikimo kalendoriniai grafikai;
- statybos darbų technologinės schemas (kortelės);
- statybos darbų, atliekamų sudėtingomis sąlygomis, technologiniai sprendiniai; apsauga nuo gruntinio ir paviršinio vandens, darbų atlikimas veikiančios įmonės (kito objekto) ar veikiančių susisiekimo komunikacijų (kelių, gatvių, geležinkelių ir pan. bei jų apsaugos zonų), nekilnojamųjų kultūros paveldo vertybių (bei jų apsaugos zonų ) teritorijose ir kitose saugomose teritorijose bei tretiesiems asmenims priklausančiuose sklypuose, taip pat atliekant žemės darbus greta esamų statinių, po vandeniu, žeme ir pan.

Statybos darbų technologijos projektas privalomas statant, rekonstruojant ar kapitališkai remontuojant ypatinguosius statinius, statinius saugomose teritorijose, statinius apsaugos zonose, nustatytose įstatymais ir Vyriausybės nutarimais, taip pat atliekant statybos darbus sudėtingomis sąlygomis, veikiančios įmonės (kito objekto) ar veikiančių inžinerinių tinklų bei susisiekimo komunikacijų teritorijose bei tretiesiems asmenims priklausančiuose sklypuose, taip pat atliekant žemės darbus greta esamų statinių, po vandeniu ir kitur. Statybos darbų technologijos projektą rengia rangovas, arba paveda tai atlikti statinio statybos vadovui.

Projekte specifinių darbų vykdymas nenumatomas. Jei statybos darbų metu Rangovui dėl kokių nors priežasčių atsiras poreikis specifiniams statybos darbams, šių darbų organizavimo sprendiniai turi būti pateikti atskirame statybos darbų technologijos ir atskirai suderinti su Statytoju bei visomis suinteresuotomis institucijomis.

Statybos darbų technologijos projekto ekspertizė neatliekama.

12. PRIVALOMOSIOS PASTABOS DĖL DARBŲ SAUGOMOJE TERITORIJOJE

Darbų metu turi būti laikomasi šių neigiamo poveikio saugomai teritorijai mažinimo priemonių:

- statybvietės, autotransporto laikymo, statybinių medžiagų ir atliekų, sandėliavimo aikštelės negali būti įrengiamos „Natura 2000“ teritorijoje bei upės pakrančių apsaugos juostoje;
- negali būti vykdomi darbai vandenyje lašišų migracijos ir neršto metu nuo spalio 1 d. iki gruodžio 31 d.;
- apsaugai nuo taršos statybų metu rangovas įpareigojamas saugiai surinkti panaudotas alyvas (tepalus) iš mechanizmų, kad nebūtų užterštas paviršinis vanduo ir dirvožemis; turi būti numatytos priemonės alyvų (iš mechanizmų) ir kuro avarinių išsiliejimų atvejams.

0	2025-01			
Laida	Išleidimo data	Laidos statusas. Keitimo priežastis		
Projektuotojas	Kvalifikaciją patvirtinančio dokumento Nr.	Pareigos	Vardas, pavardė	Parašas
UAB „Jandas“	37471	SPDV	Tadas Jančiauskas	

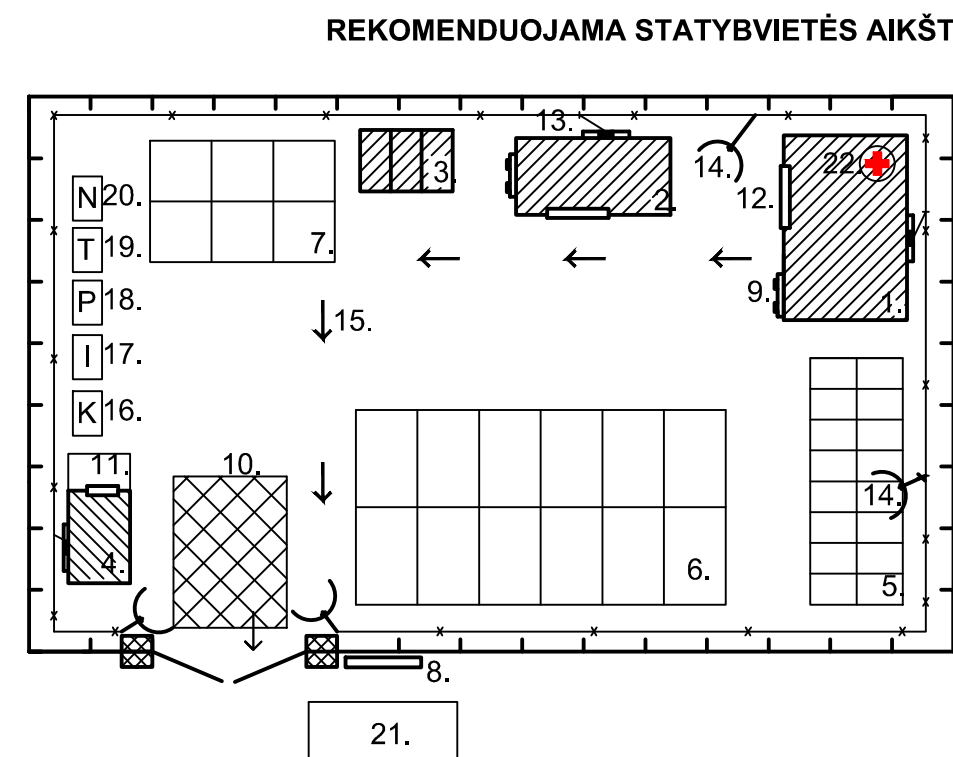
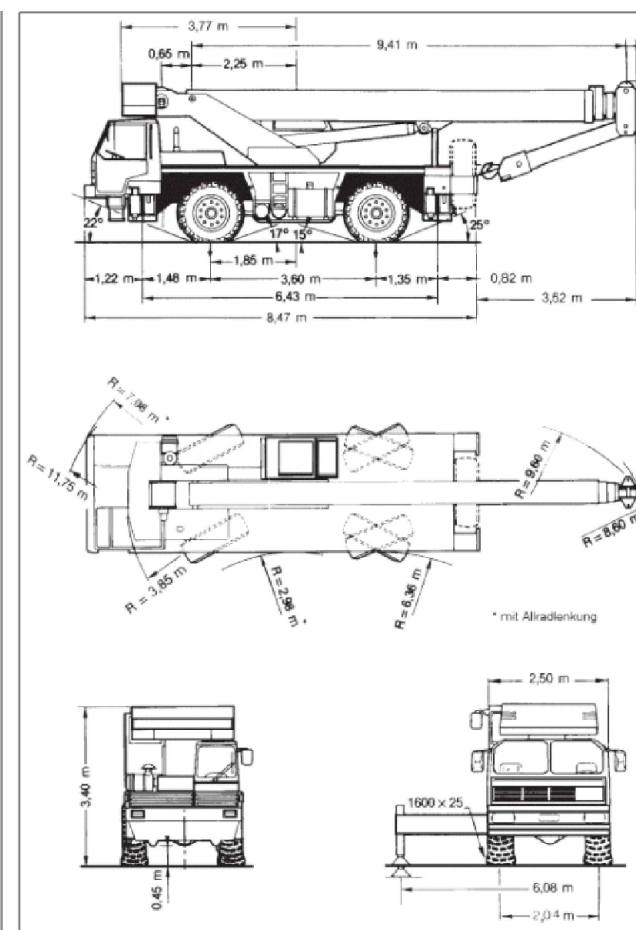
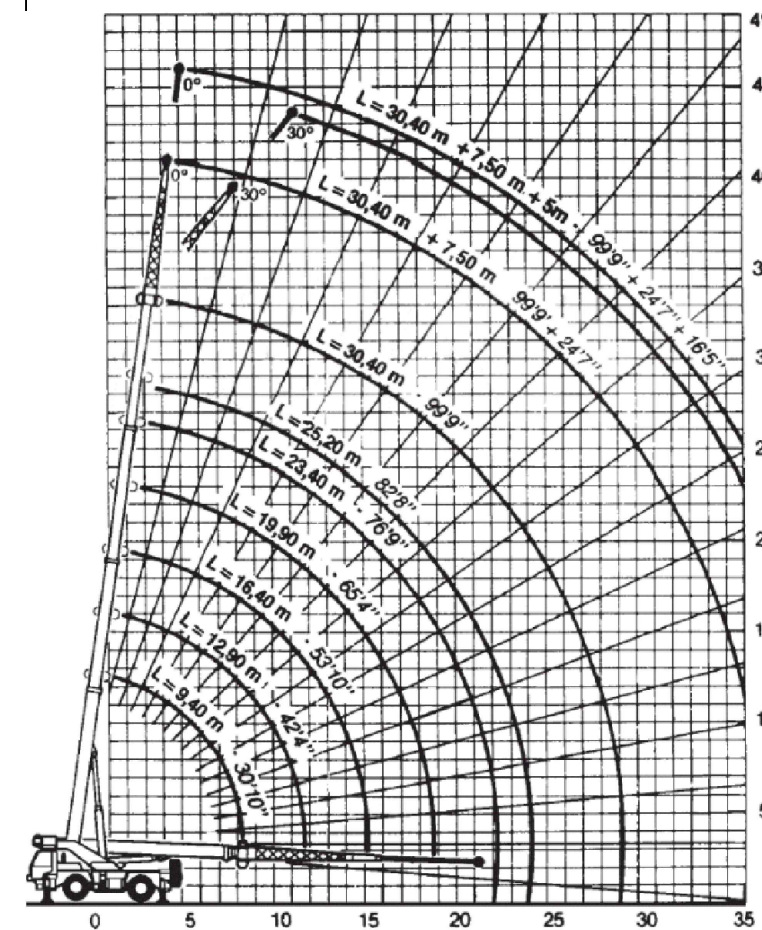
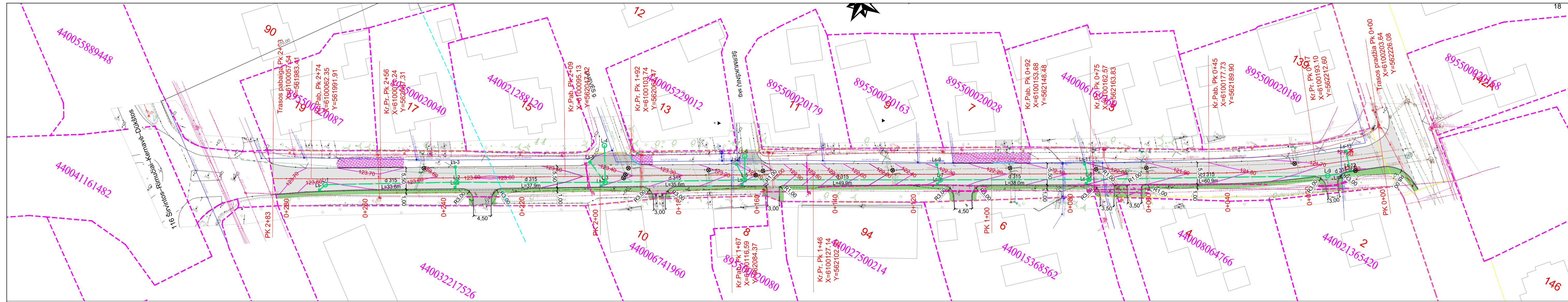

#### AIKŠTELĖS SCHEMAS SUTARTINIAI ŽYMĖJIMAI

- Darbuotojų patalpos;
- Sandėlys;
- Tualetai;
- Sargų patalpos;
- Darbuotojų automobilių stovėjimo vieta;
- Medžiagų ir grunto sandėliavimo vieta;
- Mechanizmų stovėjimo vieta;
- Informacinio ženklo vieta
- Priešgaisrinio skydo vieta;
- Ratų plovimo vieta;
- Rūkyto vieta;
- Durys;
- Elektros kirtikliai;
- Laikinas apšvietimas;
- Evakuacijos judėjimo kryptis;
- Komunalinių atliekų konteineris;
- Inertinių atliekų konteineris;
- Perdirbimui tinkamų atliekų konteineris;
- Pavojingų atliekų konteineris;
- Netinkamų perdirbimui atliekų konteineris;
- Evakuacijos susirinkimo vieta;
- Pirmosios pagalbos suteikimo vieta.

#### Pastabos:

- Iki rangos darbų pradžios būtina atlikti šiuos paruošiamuosius darbus:
  - įrengti laikinas buitines patalpas, priešgaisrinį postą, laikiną aptvėrimą.
  - įrengti įspėjamuosius ir draudžiamuosius ženklus.
- Paruošiamiesiems ir pagrindiniams darbams taikomos schemos nurodytos SO dalies aiškinamojo rašte.
- Eisimą organizuoti pagal TDVAER 12 reikalavimus ir jas suderinus su Užsakovu.
- Kontroliuoti, kad pašaliniai asmenys nepatektų į statybos darbų aikštelę.
- Vykdamant visus darbus, būtina vadovautis galiojančiais normatyviniais dokumentais ir projektu.
- Atsiradus pavojingai zonai už statybvietės aptvėrimo, privalo dalyvauti reguliuotojas ir pašalinius asmenis nukreipti saugiu taku.
- Pirmosios pagalbos vaistinėlis vieta yra darbuotojų patalpose Nr. 1
- Grunto sandėliavimo vietą parenka rangovas susiderinęs su technine priežiūra ir savivaldybe.
- Tiksli kranų pastatymo vieta numatoma rengiant technologinį darbų atlikimo projektą.

- #### SUTARTINIAI ŽYMĖJIMAI
- Sklypų ribos
  - Statinio ribos
  - Projektuojama asfalto danga
  - Projektuojama asfalto danga (nuovažose)
  - Esamų trinkelinių perstatymų proj. aukščiais
  - Projektuojami gatvės bortai
  - Projektuojami nužeminti bortai
  - Projektuojama veja
  - Projektuojami lietaus nuotekų tinklai
  - Projektuojami lietaus nuotakyno apžiūros šuliniai
  - Projektuojamas trapas su kampinėmis grotelėmis
  - Ryšių linijos apsauginiai surenkami DN100 vamzdžiai
  - Šulinių dangčiai pakeičiami naujais ir pakeliami iki proj. dangos lygio
  - Kelio apsaugos zona

0	2025-01	Statybos leidimui gauti	
Laida	Išleidimo data	Laidos statusas. Keitimo priežastis (jei taikoma)	
Kval. patv. dok. Nr.			Statinio projekto pavadinimas:
37471	SPDV	Tadas Jančiauskas	Susisiekimo komunikacijų paskirties statinio - Musninkų g. Širvintų mieste kapitalinio remonto projektas
Statytojas / Užsakovas:		Brežinio pavadinimas:	
Širvintų rajono savivaldybė		Statybvietės planas M 1:500	
		Brežinio žymuo:	
		CPO318135/2024-TDP-SO-01	
		Lapas	Lapų
		1	1